

名稱:菜籃組合

圖號:PF6EM301

核准:

版次:0

日期:2008/2/27

母件品號: S8		PF6EM301: 1 of 1		currency:USD	print by: 2009/7/1
料號 - 圖號 - 品名	規格	- 英文品名及規格		-- 數量	-
Part NoDrawing NoDescription	Specification	- Description		-- Qty/Chair	
PF6EM301	菜籃組合	PF6E	PF6\PF6EM301		
51407101	SFM5*10D 螺絲	套筒M5*10L黑(HP346*2) (忠)	INNER HEXAGON SCREW M5*10L BLACK	2	
51707119	- 螺絲	半圓內六M5*12L黑全牙	INNER HEXAGON BOLT M5*12L BLACK	6	
72051003	PF600233 塑膠籃夾板	扁鐵 電著3t(PF6E.S8.S9*3)	SPLINT	3	
72051005	PF60A222 塑膠籃固定板焊接 總成	電著3t(PF6E.S8.S9*1)	BASKET FIXED WELDING	1	
79091015	- 塑膠籃	SW-915(91510)黑(小) (PF6ES8.S9.12用)	BASKET	1	

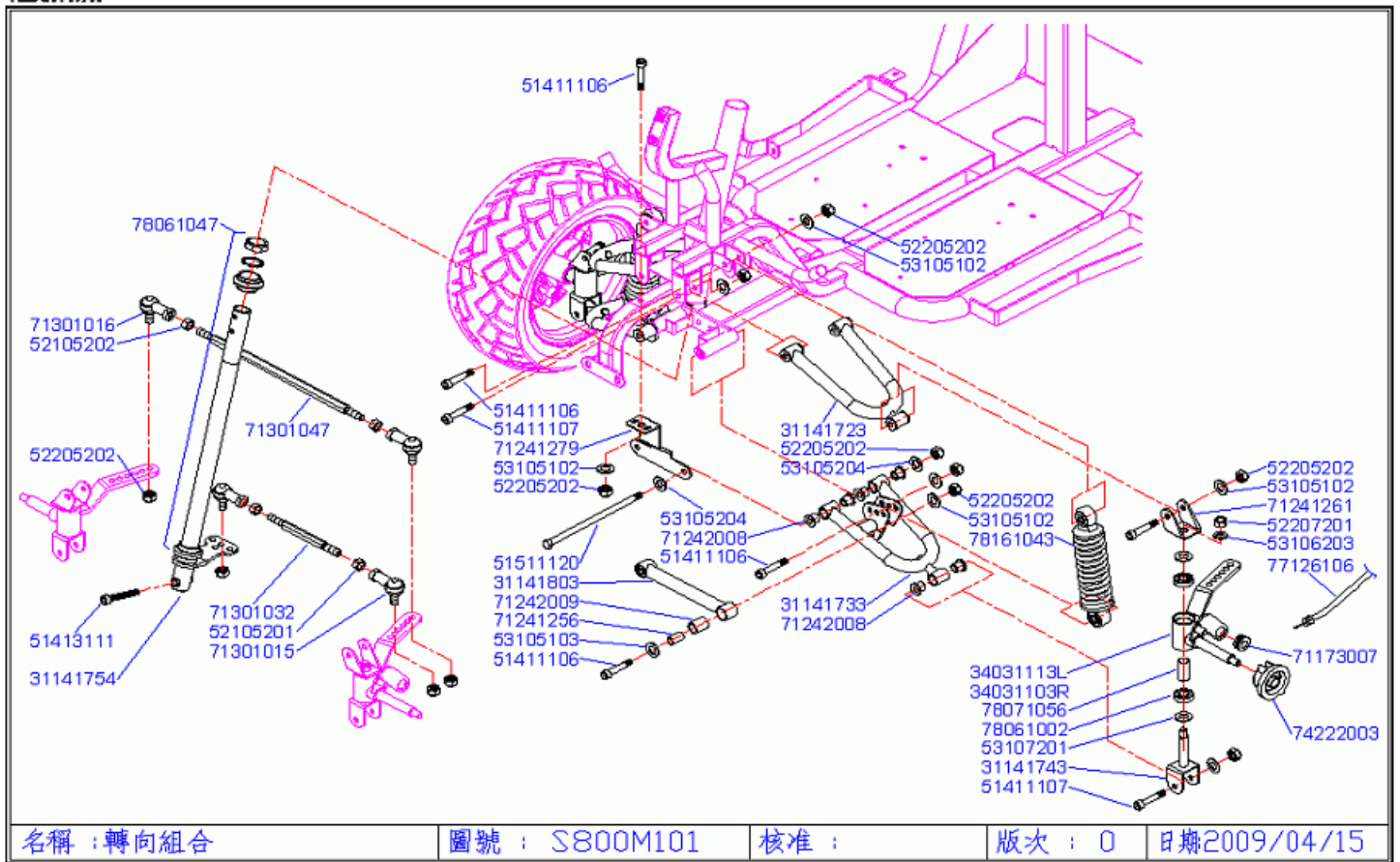

名稱：轉向組合

圖號：S800M101

核准：

版次：0

日期：2009/04/15

母件品號: S8		S800M101: 1 of 2		currency:USD	print by: 2009/7/1
料號 - 圖號 - 品名	規格	- 英文品名及規格		-- 數量	-
Part NoDrawing NoDescription	Specification	- Description		-- Qty/Chair	
S800M101	轉向組合	S8	S800M101		
31141723	S800A102	上A臂總成	鍍鋅 S8	-	2
31141733	S800A103	下A臂總成	鍍鋅 S8	-	2
31141743	S800A106	轉向心軸總成	鍍鋅 S8	TURNING AXLE WELDING	2
31141754	S800A108	轉向立軸總成	黑砂紋 S8	-	1
31141803	S800A113	扭力桿焊接總成	鍍鋅 S8	-	1
34031103	S800A105	前輪心軸焊接右	鍍鋅 S8、S9	-	1
34031113	-	前輪心軸焊接左	鍍鋅 S8	-	1
51411106	SFM8-40D	螺絲	套筒M8*40L黑半牙(貫)	INNER HEXAGON BOLT M8*P1.25*40L BLACK	7
51411107	SFM8*45D	螺絲	套筒M8*45L黑半牙(貫)	HEX SOCKET HEAD BOLT M8*45L	8
51413111	-	螺絲	套筒M10*50L黑全牙(貫)	-	1
51511120	SHM8-150	螺絲	六角頭M8*150鍍鋅(A臂用)	-	2
52105201	NTMJ*P8C	平螺帽	M8*P1.25左牙(PF2*2忠)	FLAT NUT M8*P1.25 (LH THREAD)	2
52105202	NTWU*08C	平螺帽	M8鍍鋅	FLAT NUT M8	2
52205202	NNM8*PDC	尼龍螺帽	M8鍍鋅(裝配課另行領取)(8M)	NYLON NUT M8*P1.25	21
52207201	NNM10P1C	尼龍螺帽	M10*P1.5鍍鋅(40H)	NYLON NUT (M10*P1.5)	2
53105102	WE08164D	平華司	φ 8*φ 16*1t黑	FLAT WASHER Φ8*Φ16*1T BLACK	15
53105103	WE08232C	平華司	φ 8.2*φ 23*1.8t	FLAT WASHER Φ8.2*Φ23*1.8T	2
53105204	WE08182C	平華司	φ 8*φ 18*1.8t鍍鋅	FLAT WASHER Φ8*Φ18*1.8T	4

母件品號: S8		S800M101: 2 of 2		currency: USD	print by: 2009/7/1	
項目 Item.	料號 Part No.	圖號 Drawing No.	品名 Description	規格 Specification	- 英文品名及規格 - Description	-- 數量 -- Qty/Chair
S800M101		轉向組合		S8	S800M101	
53106203	WE10211C	平華司	φ 10.2* φ 21*1.2t鍍鋅	FLAT WASHER Φ10.2*Φ21*1.2T		4
53107201	WE12191C	平華司	φ 12* φ 19*1t鍍鋅	FLAT WASHER Φ12*Φ19*1T		4
71173007	HR10910S	控制線護套	黑(HR1.KT1託東.PF2S*1.昱)	HR1 BRAKE CABLE GROMMET (LARGER)		1
71241256	S8000170	鎖緊襯套	φ 12.7* φ 8.1*23mm鍍 鋅(S8S9A臂*2億)	SOCKET SEAL		2
71241261	S8000143	上臂連板	SPCC鍍鋅3t(S8.S9*2金)	U ARM LINK		2
71241279	S8000144	下擺動連板	SPHC鍍鋅5t S8*1	SWING LINK		1
71242008	S8000138	擺動襯套	NYLON6黑 φ 20*14.6L(S8.S9 *24陸)	SWING BUSH		24
71242009	PF700164	擴張橡膠管	黑TPR 23L(PF7.S8.S9*2)	EXTENDED RUBBER TUBE FOR TURNING STOPPER		2
71301015	PF10241Z	萬向接頭	長L 左牙RBL8 PF12356*2	TURNING COUPLING,LH		2
71301016	PF10242Z	萬向接頭	短R PF12356*2	TURNING COUPLING,RH		2
71301032	PF500171	轉向推桿連接螺絲	M8*135L鍍 鋅(PFIS.3.5S8*1貞)	LINKER M8X135L		1
71301047	S8000302	轉向推桿連接螺絲	M8*325L鍍鋅(S8專用*1貞)	LINKER M8X325L		1
74222003	-	碼錶齒輪總成	φ 15(18:8)(K084KA) S8.PF7(LS).S12*1	SPEED SENSOR ASSY		1
77126106	PT700212	速度錶線	內線1112mm外 套1060mm(PTF7.S8.S9*1) (協)	SPEED DISPLAY WIRING		1
78061002	BR6001SZ	軸承	6001鐵蓋 (H9N3HP5.H12*4) (法)	BEARING (Φ12*28*8B) 6001		4
78061047	-	八件式軸承組	TH-1150W代步車用	STEERING STEM BEARING TH-1150W BLACK		1
78071056	S8000608	轉向心軸墊套管	φ 16*1.4t*34.2L鍍 鋅(S8S9*2煜)	SPACER		2
78161043	S8000174	避震彈簧	黃,HY- (185L K2.05)(軸 套15*8*21L)	SHOCKPROOF SPRING		2

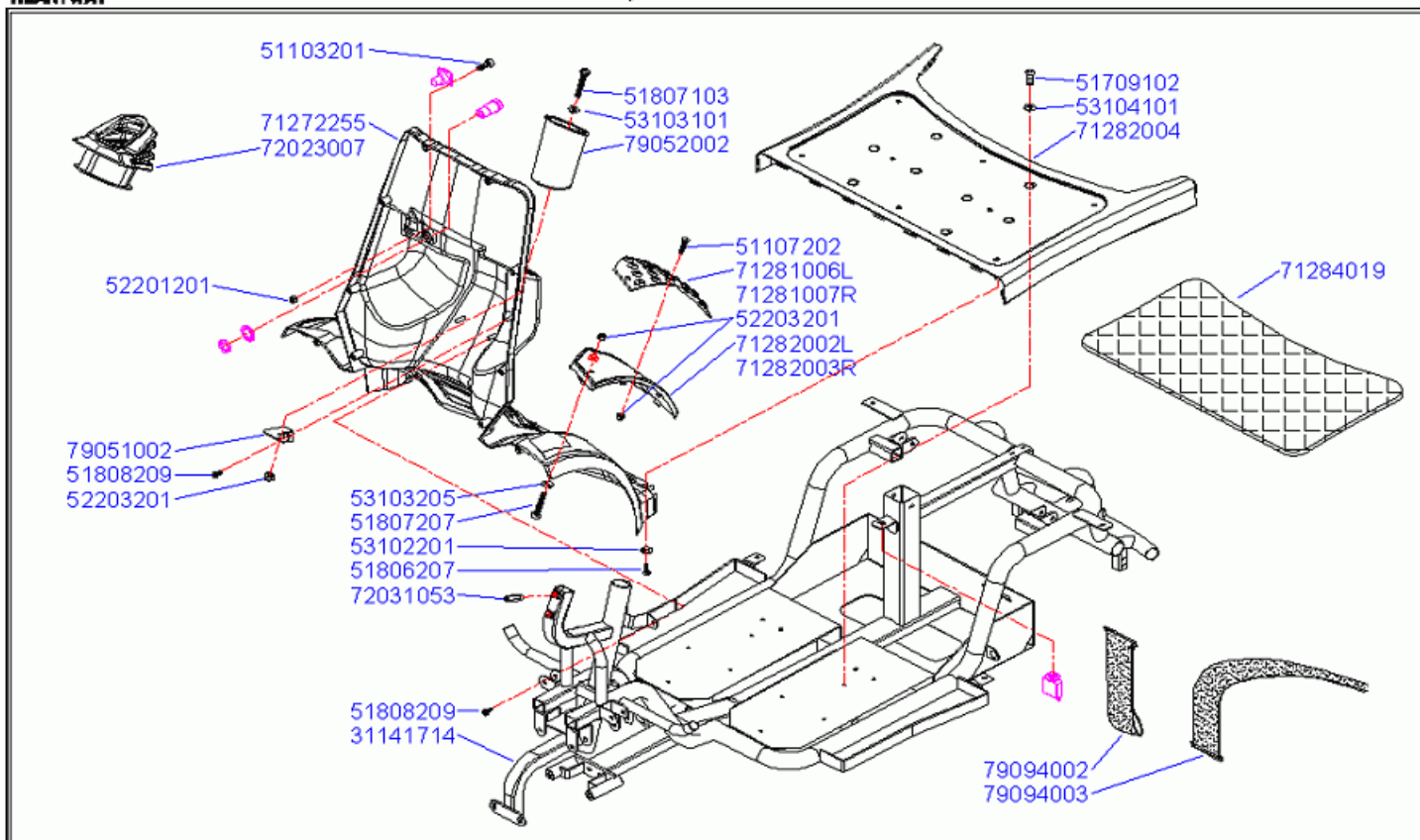

名稱 : 車架組合 圖號 : S800M102 核准 : 版次 : 0 日期 2009/04/15

母件品號: S8	S800M102: 1 of 2	currency:USD	print by: 2009/7/1
料號 - 圖號 - 品名 Part No Drawing No Description	規格 Specification	- 英文品名及規格 - Description	-- 數量 - -- Qty/Chair
S800M102	車架組合	S8	S800M102

31141714	S800A101	車架焊接總成	黑砂紋 S8	-	1
51103201	SDM3*10C	螺絲	皿頭十字M3*10L鍍鋅全牙(PTF27*2忠)	PHILIP SELF TAPPING SCREW M3*10L	2
51107202	SDM5*20C	螺絲	皿頭十字M5*20L鍍鋅	PHILIP SCREW M5*20L	8
51709102	SLM6-15D	螺絲	半圓內六M6*15L黑全牙(PF7*4忠)	INNER HEXAGON BOLT M6*15L BLACK	8
51806207	-	螺絲	P頭十字自攻去尾 φ 4*8L鍍鋅	PHILIP SELF TAPPING SCREW(Φ4*8L)	2
51807103	SPM5-15D	螺絲	P頭十字M5*15L黑	PHILIP SCREW BLACK	1
51807207	SPM5-25C	螺絲	P頭十字M5*25L鋅	PHILIP SCREW M5*25	4
51808209	-	螺絲	大頭自攻去尾 φ 5*14L鍍鋅	PHILIP SELF TAPPING SCREW M5*14L BLACK	3
52201201	NNM3*PAZ	尼龍螺帽	M3	NYLON NUT M3	2
52203201	NNM5*PCC	尼龍螺帽	M5(裝配課另行領取)(40M)	NYLON NUT M5	12
53102201	WE04081C	平華司	φ 4.2* φ 8*1t鍍鋅	FLAT WASHER Φ4.2*Φ8*1T	2
53103101	WE05102D	平華司	φ 5* φ 10*1t黑	FLAT WASHER Φ5*Φ10*1T	1
53103205	-	平華司	φ 5* φ 14*1t鍍鋅	FLAT WASHER Φ5*Φ14*1T	4
53104101	WE06134D	平華司	φ 6.5* φ 13*1t黑	FLAT WASHER Φ6.5*Φ13*1T	8
71272255	S8000952	背蓋	PP鐵灰(S8*1興)	-	1
71281006	-	鋁踏板(左)	需陽極(S8*1金)	-	1
71281007	-	鋁踏板(右)	需陽極(S8*1金)	-	1

母件品號: S8		S800M102: 2 of 2		currency: USD	print by: 2009/7/1	
項目 Item. - Part No.	料號 Drawing No.	圖號 Drawing No.	品名 Description	規格 Specification	- 英文品名及規格 - Description	-- 數量 -- Qty/Chair
S800M102		車架組合		S8	S800M102	

71282002	S8000955	左踏墊蓋	PP鐵灰(S8*1陸)	-		1
71282003	S8000956	右踏墊蓋	PP鐵灰(S8*1陸)	-		1
71282004	S8000957	腳踏板	PP鐵灰(S8*1興)	-		1
71284019	S8000175	腳踏墊	黑色地毯附護板(S8專用*1新)	MAT		1
72023007	S8000971	把手防塵套	橡膠黑(S8*1幼)	HANDLE DUST COVER		1
72031053	S8000172	茶籃架掛軸	40mm 電著(S8*2成)	BASKET AXLE		2
79051002	S8000171	飲料桶座板	SPCC 2t電著(S8*1金)	-		1
79052002	S9000922	飲料筒	PP黑(S8.9.12*1陸)	DRINK POT		1
79094002	PF1A911S	電池束帶A織帶	300mm PF1235HP346VL1.TC1P13	CONSTRUCTIVE BELT A FOR BATTERY		2
79094003	PF1A912S	電池束帶B粘扣	PF1235HP34*2HP6VL1TC1	CONSTRUCTIVE BELT B FOR BATTERY (VELCRO)		2

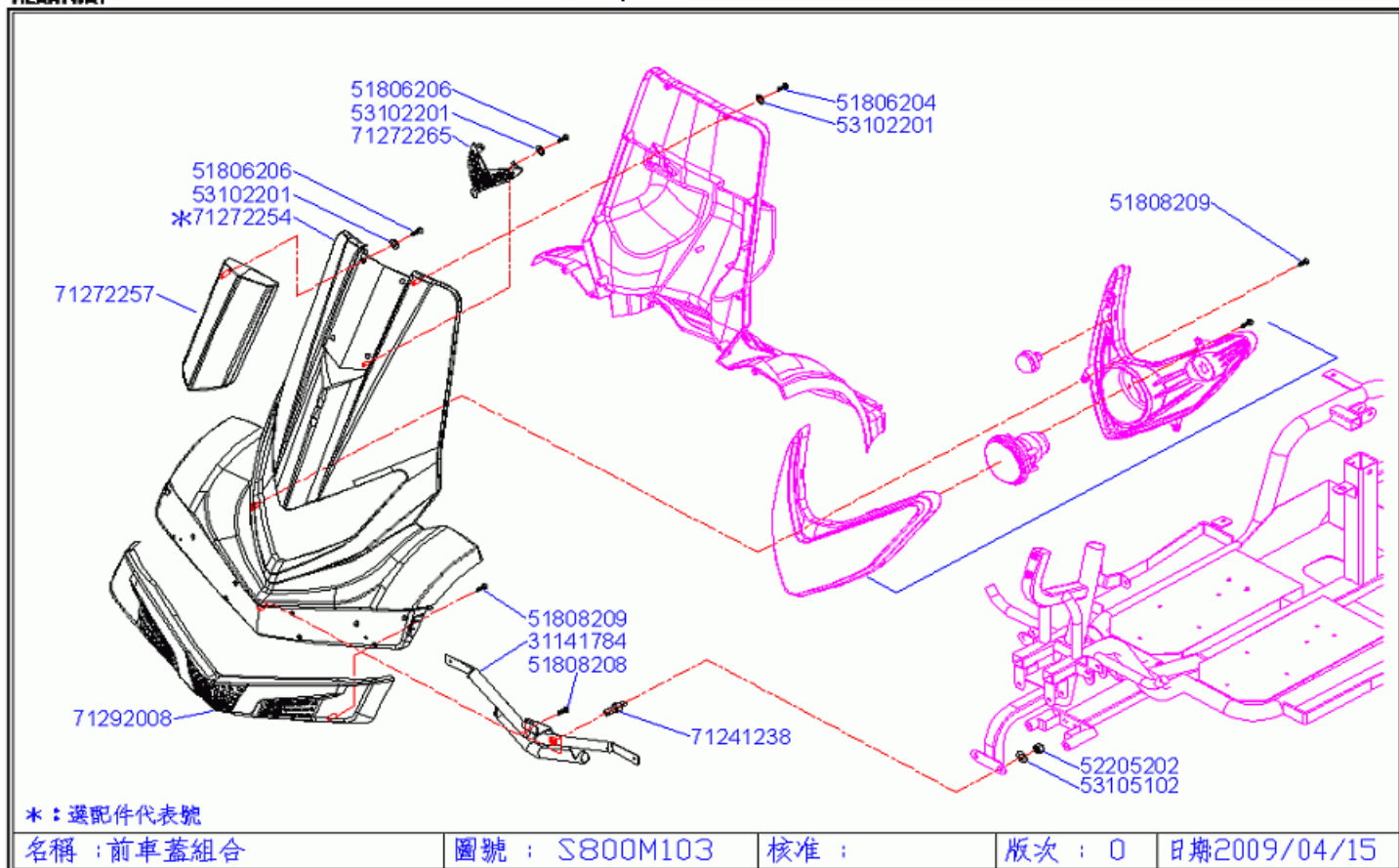

母件品號: S8		S800M103: 1 of 1		currency:USD	print by: 2009/7/1
料號 - 圖號 - 品名	規格	- 英文品名及規格		-- 數量	-
Part NoDrawing NoDescription	Specification	- Description		-- Qty/Chair	
S800M103	前車蓋組合	S8	S800M103		
31141784	S800A111 前保桿固定管總成	黑砂紋 S8	-		1
51806204	SPM4-16C 螺絲	P頭十字自攻 $\phi 4*16L$ 鍍鋅	PHILIP SELF TAPPING SCREW M4*16L		10
51806206	- 螺絲	P頭十字自攻去尾 $\phi 4*10L$ 鍍鋅	PHILIP SELF TAPPING SCREW($\Phi 4*10L$)		7
51808208	- 螺絲	P頭十字自攻去尾 $\phi 5*8L$ 鍍鋅	-		3
51808209	- 螺絲	大頭自攻去尾 $\phi 5*14L$ 鍍鋅	PHILIP SELF TAPPING SCREW M5*14L BLACK		14
52205202	NNM8*PDC 尼龍螺帽	M8鍍鋅(裝配課另行領取)(8M)	NYLON NUT M8*P1.25		2
53102201	WE04081C 平華司	$\phi 4.2* \phi 8*1t$ 鍍鋅	FLAT WASHER $\Phi 4.2*\Phi 8*1T$		17
53105102	WE08164D 平華司	$\phi 8* \phi 16*1t$ 黑	FLAT WASHER $\Phi 8*\Phi 16*1T$ BLACK		2
71241238	PF700155 間隙調整桿	S15C M8*40L 鍍鋅(PF7.S8*2億)	FASTENING		2
71272254	S8000960 前胸蓋	黑色 S8	-		1
71272257	S8000953 前飾板	S8水轉印(睦S8*1)	-		1
71272265	S8000970 前遮網	ABS S8	-		1
71292008	S8000954 前保桿	PP鐵灰(S8*1興)	-		1

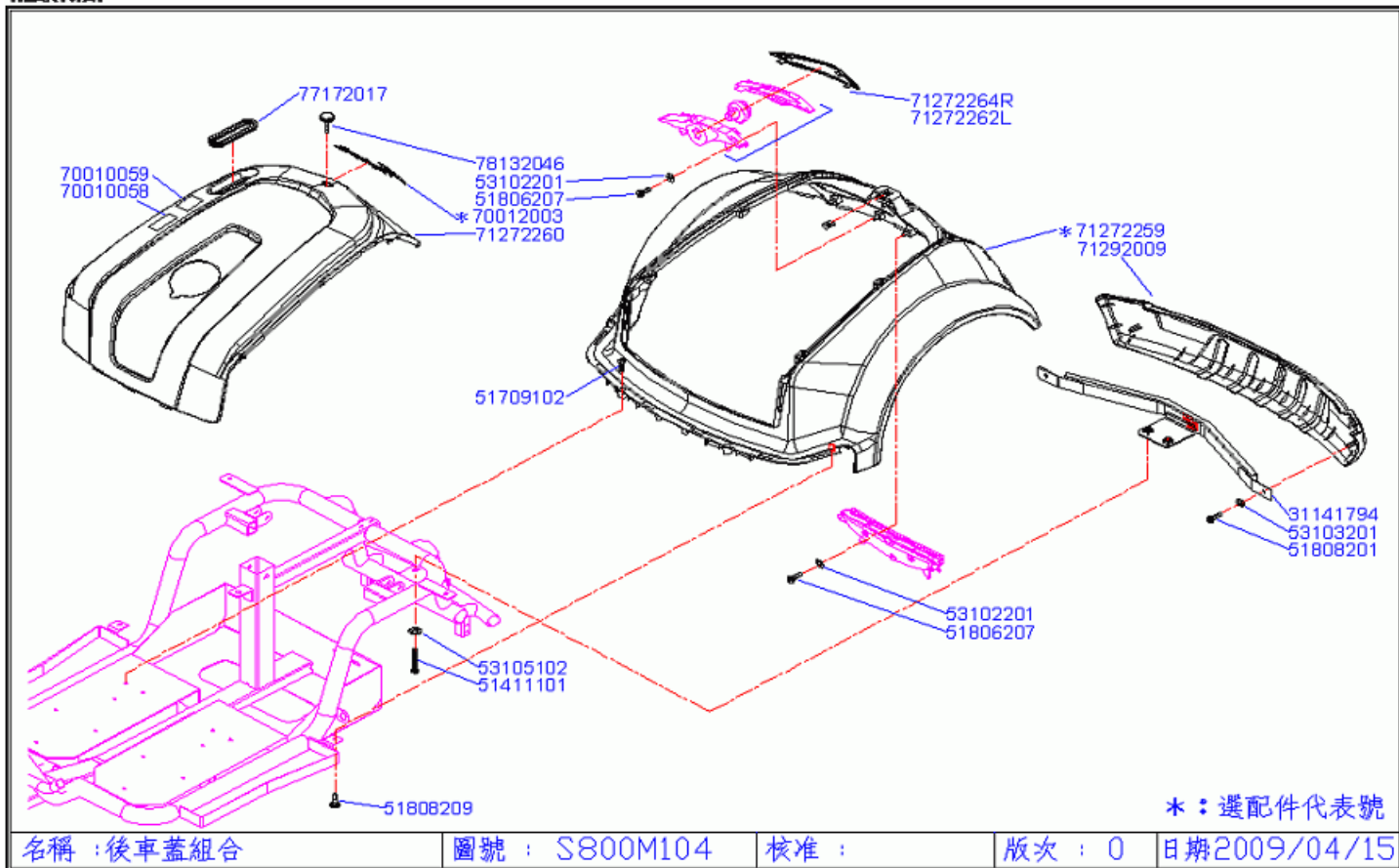

母件品號: S8		S800M104: 1 of 2		currency:USD	print by: 2009/7/1
料號 - 圖號 - 品名	規格	- 英文品名及規格		-- 數量	-
Part NoDrawing NoDescription	Specification	- Description		-- Qty/Chair	
S800M104	後車蓋組合	S8	S800M104		
31141794	S800A112 後保桿固定管總成	黑砂紋 S8	-		1
51411101	SFM8*15S 螺絲	套筒M8*15L黑(HP346*1) (貫)	INNER HEXAGON SCREW M8*15L BLACK		2
51709102	SLM6-15D 螺絲	半圓內六M6*15L黑全 牙(PF7*4忠)	INNER HEXAGON BOLT M6*15L BLACK		2
51806207	- 螺絲	P頭十字自攻去尾 φ4*8L鍍 鋅	PHILIP SELF TAPPING SCREW(Φ4*8L)		11
51808201	SPM5-10C 螺絲	P頭十字自攻 φ5*10L鋅	PHILIP SELF TAPPING SCREW M5*10L		3
51808209	- 螺絲	大頭自攻去尾 φ5*14L鍍鋅	PHILIP SELF TAPPING SCREW M5*14L BLACK		4
53102201	WE04081C 平華司	φ4.2*φ8*1t鍍鋅	FLAT WASHER Φ4.2*Φ8*1T		11
53103201	WE05102C 平華司	φ5*φ10*1t鍍鋅	FLAT WASHER Φ5*Φ10*1T		3
53105102	WE08164D 平華司	φ8*φ16*1t黑	FLAT WASHER Φ8*Φ16*1T BLACK		2
70010058	P5308030 車蓋貼紙	WARNING長方(馬達釋放)	MOTOR RELEASE WARNING STICKER		1
70010059	P5308050 車蓋貼紙	馬達空檔2張上黑箭頭下 紅P53	SHROUD STICKER		1
70010123	HCECHECK 貼紙	CE(銀底黑框黑字)	CE STICKER		1
70012003	- 後飾板貼紙	AVIATOR ABS鍍鋅(S8*1)	-		1
71272259	S8000951 後蓋	黑色 S8	-		1
71272260	S8000961 電池蓋	PP鐵灰色(S8*1)(興)	-		1

母件品號: S8		S800M104: 2 of 2		currency: USD	print by: 2009/7/1
項目 Item. - Part No.	料號 Drawing No.	圖號 Description	品名 Specification	規格 - 英文品名及規格 - Description	-- 數量 -- Qty/Chair
S800M104		後車蓋組合		S8	S800M104

71272262	S8000966	左後方向燈飾板	需電鍍(S8專用*1銀)	-	1
71272264	S8000967	右後方向燈飾板	需電鍍(S8專用*1銀)	-	1
71292009	S8000963	後保桿	PP鐵灰(S8*1興)	-	1
77172017	S8000972	電池蓋護套	橡膠(S8.S9*1睦)	-	1
78132046	-	旋鈕	M6*15L黑 (S9*3森)	-	1

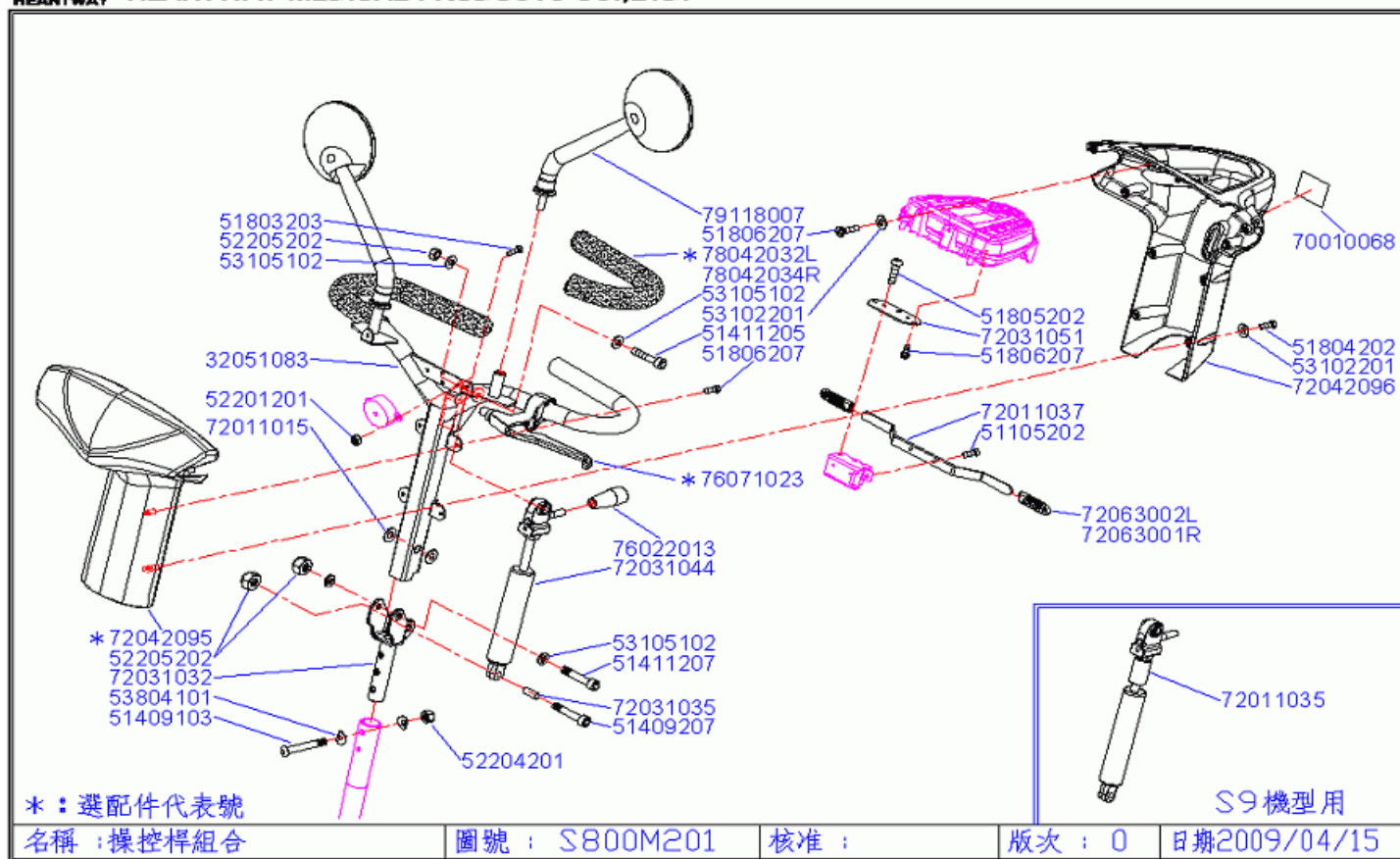

母件品號: S8		S800M201: 1 of 2		currency:USD	print by: 2009/7/1
料號 - 圖號 - 品名	規格	- 英文品名及規格	- 數量		
Part NoDrawing NoDescription	Specification	- Description	- Qty/Chair		
S800M201	操控桿組合	S8.S9	S800M201		
32051084	S900A201	把手焊接總成	黑砂紋 S9	-	1
51105202	SDM4*8D	螺絲	皿頭十字M4*8L P0.7鍍 鋅(PTF7*2忠)	PHILIP SCREW M4*8L	2
51409103	SFM6*35S	螺絲	套筒M6*35L黑合 金(PF2*2忠)	INNER HEXAGON SCREW M6*35L BLACK	2
51409207	SFM6*30C	螺絲	套筒M6*30L鍍	INNER HEXAGON SCREW M6*30L	1
51411205	SFM8-40C	螺絲	套筒M8*40L鍍鋅全牙(貫)	INNER HEXAGON SCREW M8*40L	1
51411207	SFM8-50S	螺絲	套筒M8*50L鍍鋅半 牙(TC1*2)(貫)	INNER HEXAGON SCREW M8*50L	1
51803203	SPM3-15C	螺絲	P頭十字M3*15鍍鋅	PHILIP SCREW M3*15L	2
51804202	SPM3515C	螺絲	P頭十字自攻 φ 3.5*15L	PHILIP SELF TAPPING SCREW M3.5*15L	8
51805202	SPM4-10Z	螺絲	P頭十字M4*10L鍍鋅	PHILIP SCREW M4*10L	2
51806207	-	螺絲	P頭十字自攻去尾 φ 4*8L鍍 鋅	PHILIP SELF TAPPING SCREW(Φ4*8L)	12
52201201	NNM3*PAZ	尼龍螺帽	M3	NYLON NUT M3	1
52204201	NNM6*P1C	尼龍螺帽	M6*P1.0(裝配課另行領取) (20M)	NYLON NUT M6	2
52205202	NNM8*PDC	尼龍螺帽	M8鍍(裝配課另行領取)(8M)	NYLON NUT M8*P1.25	3
53102201	WE04081C	平華司	φ 4.2* φ 8*1t鍍鋅	FLAT WASHER Φ4.2*Φ8*1T	12
53105102	WE08164D	平華司	φ 8* φ 16*1t黑	FLAT WASHER Φ8*Φ16*1T BLACK	4
53804101	WU06197D	盤形華司	M6黑	CURVE WASHER M6 (BLACK)	4

母件品號: S8		S800M201: 2 of 2		currency: USD	print by: 2009/7/1	
項目 Item.	料號 Part No.	圖號 Drawing No.	品名 Description	規格 Specification	- 英文品名及規格 - Description	-- 數量 -- Qty/Chair
S800M201		操控桿組合		S8.S9	S800M201	
70010067	P5308010	貼紙	WARNING橢圓橘底 P53		STICKER (WARNING)	1
70010068	P5308020	貼紙	WARNING正方Make sure P53		STICKER (WARNING)	1
72011015	PF502110	液壓把手迴轉墊片	外φ 16*內φ 8.2*1.5t(PF1256*2)		BUSHING,TILLER	2
72011037	S9000901	速控撥板	259.6 二端PVC包覆 T4(S8.S9*1仲)		-	1
72031032	PF500220	收折座	S10C 需銼牙加工電著完成(PF1256PTF7*1)		FOLD BRACKET WELDED SET	1
72031035	PF500214	液壓棒襯套	φ 8*φ 5.9*19.8 S15C 鍍鋅(PF系列)(億)		BUSHING,SNAP	1
72031044	PT70A202	折合液壓棒總成	(PTF7S8**1)(需託接頭)(呷)		TILLER RAM	1
72031051	S9000157	電位計連板	78*30*1.5t SPCC電著(S8.S9*1金)		POTENTIOMETER LINK	1
72042095	S9000976	把手前蓋	黑色 (S8.9共用)		FRONT STEERING SHROUD,BLACK	1
72042096	S9000977	把手後蓋	PP鐵灰(S8.S9*1興)		REAR STEERING SHROUD	1
72063001	PF302160	速控撥板套	黑(PF123.P33.S89呷)		WIGWAG GRIP, BLACK	1
72063002	PF30216A	速控撥板套	紅(PF123.P33S8.S9*1呷)		WIGWAG GRIP, RED	1
76022013	HN1A7080	剎車搖臂握柄組	含金屬飾蓋(HP7.P13*2.S8.S9*1)(富)		HANDLE CAP	1
76071023	-	調節握把	HC-304AN無LOCK型短柄(PTF7.S89利*1弘)		HAND BRAKE LEVER	1
78042032	PF500144	手握	φ 22*300L黑單孔(PF1256*2)倫		HANDLE GRIP	1
78042034	PF600234	手握(無後視鏡)	φ 22*325L黑單孔(PF6E.S8.S9*2)倫		HANDLE GRIP	1
79118007	-	後視鏡bicycle clip	#FH117-9黑(大)(S8.S9*2)		REAR-VIEW MIRROR	2

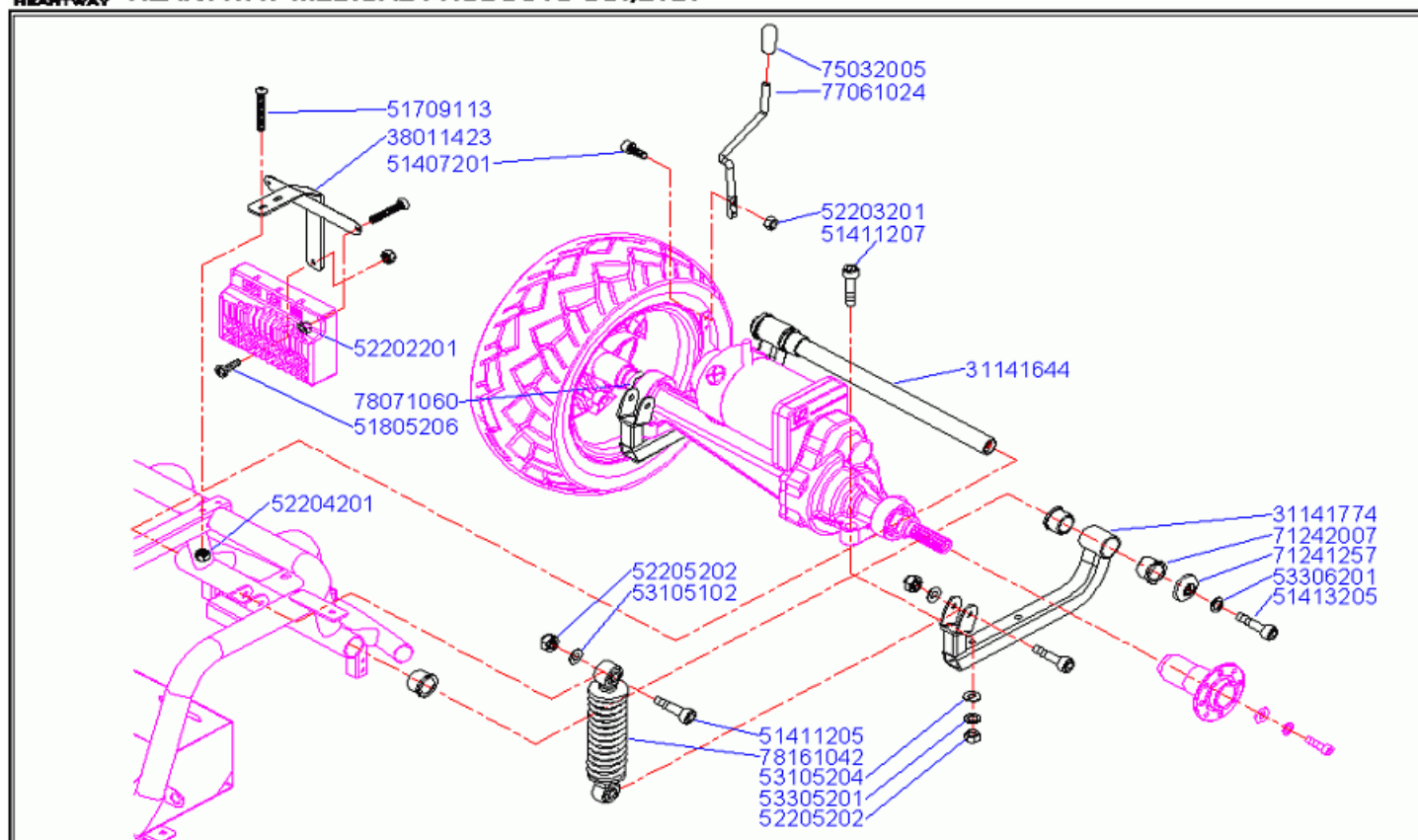

名稱：傳動軸組合 圖號：S800M301 核准： 版次：0 日期2009/04/15

母件品號: S8	S800M301: 1 of 2	currency:USD	print by: 2009/7/1
料號 - 圖號 - 品名 Part NoDrawing NoDescription	規格 Specification	- 英文品名及規格 - Description	-- 數量 - -- Qty/Chair
S800M301	傳動軸組合	S8	S800M301

31141644	S900A107	轉動內套管焊接	黑砂紋 377L S9	-	1
31141774	S800A110	傳動軸固定管總成 右	黑砂紋 S8	-	2
38011424	S900A112	控制器固定架總成	黑砂紋 S9	-	1
51407201	SFM5*15C	螺絲	套筒M5*15L鍍鋅全牙	INNER HEXAGON SCREW M5*15L	2
51411205	SFM8-40C	螺絲	套筒M8*40L鍍鋅全牙(貫)	INNER HEXAGON SCREW M8*40L	4
51411207	SFM8-50S	螺絲	套筒M8*50L鍍鋅半 牙(TC1*2)(貫)	INNER HEXAGON SCREW M8*50L	4
51413205	-	螺絲	套筒M10*35L鍍鋅半 牙(PTF7*2忠)	HEX SOCKET HEAD BOLT M10*35L	2
51709113	SLM6*38D	螺絲	半圓內六M6*38L黑半牙 長11	INNER HEXAGON BOLT M6*38L BLACK	2
51805206	SPM4-30C	螺絲	P頭十字M4*30L鍍鋅	PHILIP SCREW M4*30L	3
52202201	NNM4*P1C	尼龍螺帽	M4	NYLON NUT M4	3
52203201	NNM5*PCC	尼龍螺帽	M5(裝配課另行領取)(40M)	NYLON NUT M5	2
52204201	NNM6*P1C	尼龍螺帽	M6*P1.0(裝配課另行領取) (20M)	NYLON NUT M6	2
52205202	NNM8*PDC	尼龍螺帽	M8鍍鋅(裝配課另行領取)(8M)	NYLON NUT M8*P1.25	8
53105102	WE08164D	平華司	φ 8* φ 16*1t黑	FLAT WASHER Φ8*Φ16*1T BLACK	4
53105204	WE08182C	平華司	φ 8* φ 18*1.8t鍍鋅	FLAT WASHER Φ8*Φ18*1.8T	4
53305201	WS08095D	彈簧華司	M8鍍鋅	SPRING WASHER(M6)	4

母件品號: S8		S800M301: 2 of 2		currency: USD	print by: 2009/7/1	
項目 Item.	料號 Part No.	圖號 Drawing No.	品名 Description	規格 Specification	- 英文品名及規格 - Description	-- 數量 -- Qty/Chair
S800M301		傳動軸組合		S8	S800M301	

53306201	-		彈簧華司	M10鍍鋅(PT7.PF7)(鍾)	SPRING WASHER M10	2
71241257	S9000142		鎖緊襯套	S15C電著(S8.S9A臂*2億)	SOCKET SEAL	2
71242007	S9000141		轉動襯套	NYLON6本色 φ 32*21.9(S8.S9*6陸)	NYLON SEAL	6
75032005	H300817S		釋放柄套	黑 H3	RELEASE LEVER TIP	1
77061024	S8000301		釋放桿	φ 8*163.5mm長 電著(S8*1伸)	-	1
78071060	S9000302		傳動軸墊環	φ 25.4* φ 20.5*7L T6(S8.S9*1伸)	-	2
78161042	-		避震彈簧	HY-1842 K=2.435(S8後*2泓)	SHOCKPROOF SPRING	2

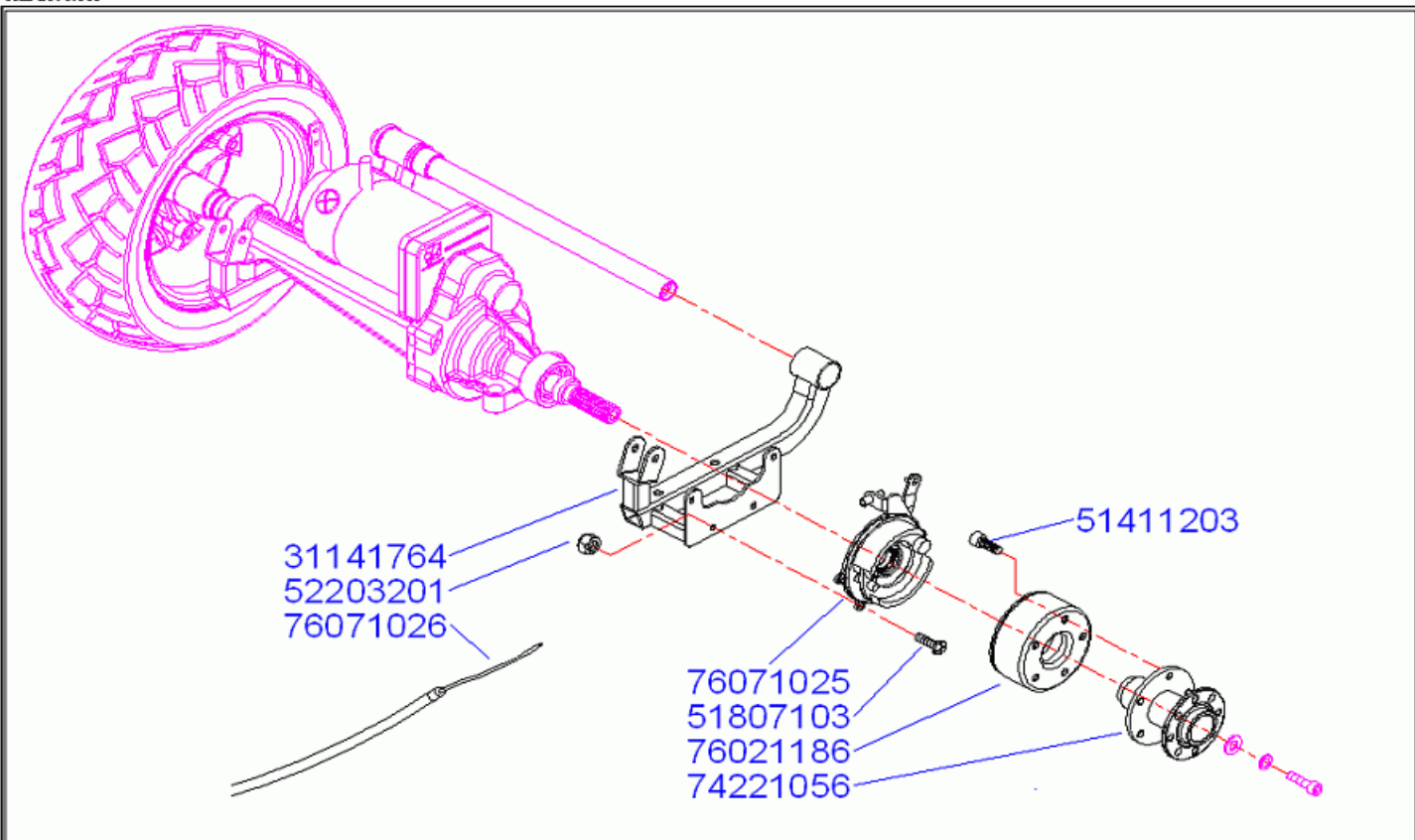

名稱：手煞車組合 圖號：S800M302 核准 版次：0 日期2009/04/15

母件品號: S8	S800M302: 1 of 1	currency:USD	print by: 2009/7/1
料號 - 圖號 - 品名 Part NoDrawing NoDescription	規格 Specification	- 英文品名及規格 - Description	-- 數量 - -- Qty/Chair
S800M302	手煞車組合	S8	S800M302

31141764	S800A109	傳動軸固定管總成 左	黑砂紋 S8	-	1
51411203	SFM8*20C	螺絲	套筒M8*20L鍍鋅	INNER HEXAGON SCREW M8*20L	5
51807103	SPM5-15D	螺絲	P頭十字M5*15L黑	PHILIP SCREW BLACK	4
52203201	NNM5*PCC	尼龍螺帽	M5(裝配課另行領取)(40M)	NYLON NUT M5	4
74221056	S800A601	煞車後輪轂總成	電著(S8*1無刹*1毓)	-	1
76021186	S9000605	煞車蓋	YL-801-90-24培林中孔20(S9S8**1延)	-	1
76071025	S9000606	刹車鞞	YL-801-90-24 PDC 70五孔(S9.8.12*1延)	-	1
76071026	S900A701	手煞車鋼索總成(單線)	2100L(S8.S9*1)	-	1

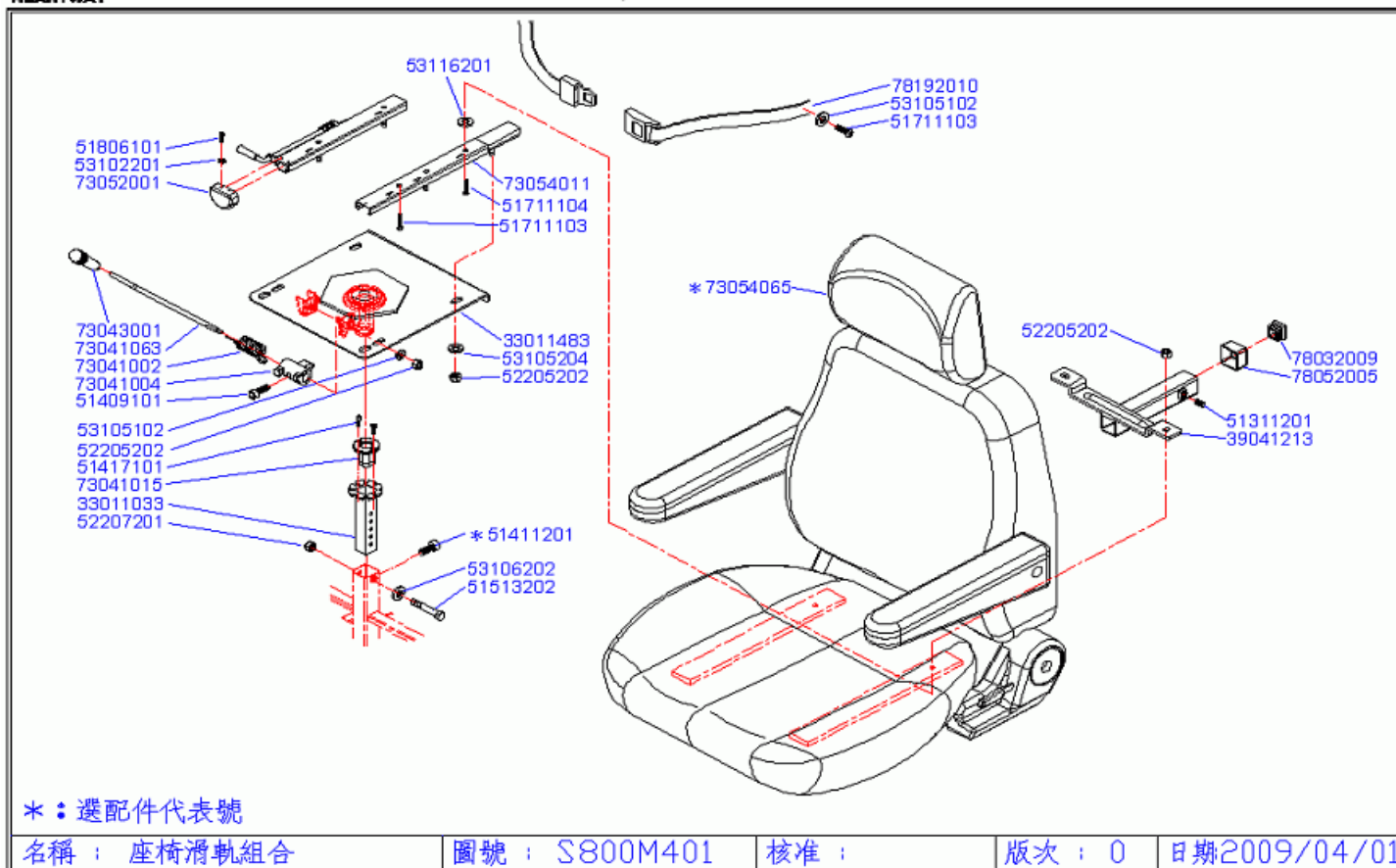

母件品號: S8		S800M401: 1 of 2		currency:USD	print by: 2009/7/1
料號 - 圖號 - 品名	規格	- 英文品名及規格		-- 數量 --	-
Part NoDrawing NoDescription	Specification	- Description		-- Qty/Chair	
S800M401	座椅滑軌組合	S8.S9	S800M401		
33011033	HP4A402S 座椅內調整管焊接	電著黑 HP4	SEAT SLIDING POST	1	
33011483	PF10A412 座椅板焊接	電著 PF1 扶手座椅一體式	SEAT BASE FOR PF1/PF2	1	
39041213	S800A401 頂棚固定橫管	電著 S8	CEILING FIXED TUBE WEDLING	1	
51311201	SFM8*10C 螺絲	止付M8*10L鍍鋅(忠)	SET SCREW M8*10L	1	
51407101	SFM5*10D 螺絲	套筒M5*10L黑(HP346*2)(忠)	INNER HEXAGON SCREW M5*10L BLACK	2	
51409101	SFM6*12D 螺絲	套筒M6*12L黑(PF2*1PTF7*2)(忠)	INNER HEXAGON SCREW M6*12L BLACK	1	
51411201	SFM8*10S 螺絲	套筒M8*10L鋅	INNER HEXAGON SCREW M8*10L	1	
51513202	SHM1055C 螺絲	六角頭M10*55L鍍鋅半牙(PF2.HP3*2)(忠)	HEXAGON SCREW M10*55L HALF THREAD	1	
51711103	SLM8-25D 螺絲	半圓內六M8*25L黑(全牙)A2安全帶	INNER HEXAGON BOLT M8*25L, BLACK	4	
51711104	SLM8-35D 螺絲	半圓內六M8*35L黑全牙	HEXAGON SCREW M8*35 FULL THREAD, BLACK	2	
51806101	SPM4-08S 螺絲	P頭十字自攻φ4*8L黑	PHILIP TAPPING SCREW M4*8L	4	
52205202	NNM8*PDC 尼龍螺帽	M8鋅(裝配課另行領取)(8M)	NYLON NUT M8*P1.25	9	
52207201	NNM10P1C 尼龍螺帽	M10*P1.5鋅(40H)	NYLON NUT (M10*P1.5)	1	
53102201	WE04081C 平華司	φ4.2*φ8*1t鍍鋅	FLAT WASHER Φ4.2*Φ8*1T	4	
53105102	WE08164D 平華司	φ8*φ16*1t黑	FLAT WASHER Φ8*Φ16*1T BLACK	3	
53105204	WE08182C 平華司	φ8*φ18*1.8t鍍鋅	FLAT WASHER Φ8*Φ18*1.8T	4	

母件品號: S8		S800M401: 2 of 2		currency: USD	print by: 2009/7/1	
項目 Item.	料號 Part No.	圖號 Drawing No.	品名 Description	規格 Specification	- 英文品名及規格 - Description	-- 數量 -- Qty/Chair
S800M401		座椅滑軌組合		S8.S9	S800M401	
53106202	WE10202C	平華司	$\phi 10^* \phi 20^*1.8t$ 鍍鋅(電位計*1)	FLAT WASHER $\Phi 10^* \Phi 20^*1.8T$		1
53116201	H1E0107C	平華司	$\phi 1/2^* \phi 19^*3t$ 鍍鋅	FLAT WASHER $\Phi 1/2^* \Phi 19^*3T$		4
73041002	HP404010	座椅彈簧	HP4 鍍鋅	RELEASE LEVER SPRING		1
73041004	HP404030	座椅定位塊	HP34 PF12(鉗孔完成)	SWIVEL SEAT LOCKING BLOCK		1
73041015	HP404230	座椅轉軸套筒	鐵(含鑽孔攻牙鍍鋅)(HP34PF12)	SEAT POST SLEEVE (STAINLESS STEEL)		1
73041063	HP400416	迴轉固定桿	加長型搭配滑軌	SWIVEL SEAT RELEASE LEVER		1
73043001	PF10420S	座椅迴桿手握 黑	110mm (HP34 PF1.TC1)	GRIP FOR RELEASE LEVER		1
73052001	PF1A433S	滑軌護套	PP黑(PF系列滑軌*2)(需託廠沖孔)	SMOOTH TRACK PROTECT		2
73054011	PF1A433S	座椅滑軌組	7101001(#183-2)(PTF7)左.右 滑板	SEAT SLIDING RAIL		1
73054072	-	S8.12座椅	鐵架型.扶手組.留安全帶鎖 附孔	SEAT FOR S8.12		1
78032009	SQ30*30S	矩形管塞	□管 塞30*30黑#201-30N(PF12S*3 HP4D*1森)	SQUARE PLUG FOR ARMREST		1
78052005	HP604110	扶手套	黑 □30*30(HP6.HP4*2.PF1*1) (宏)	PLUG-INSERT		1
78192010	HP50A401	安全帶(需加日型扣)	魚眼孔公800母400 HP58PFA2標配	PELVIC BELT		1

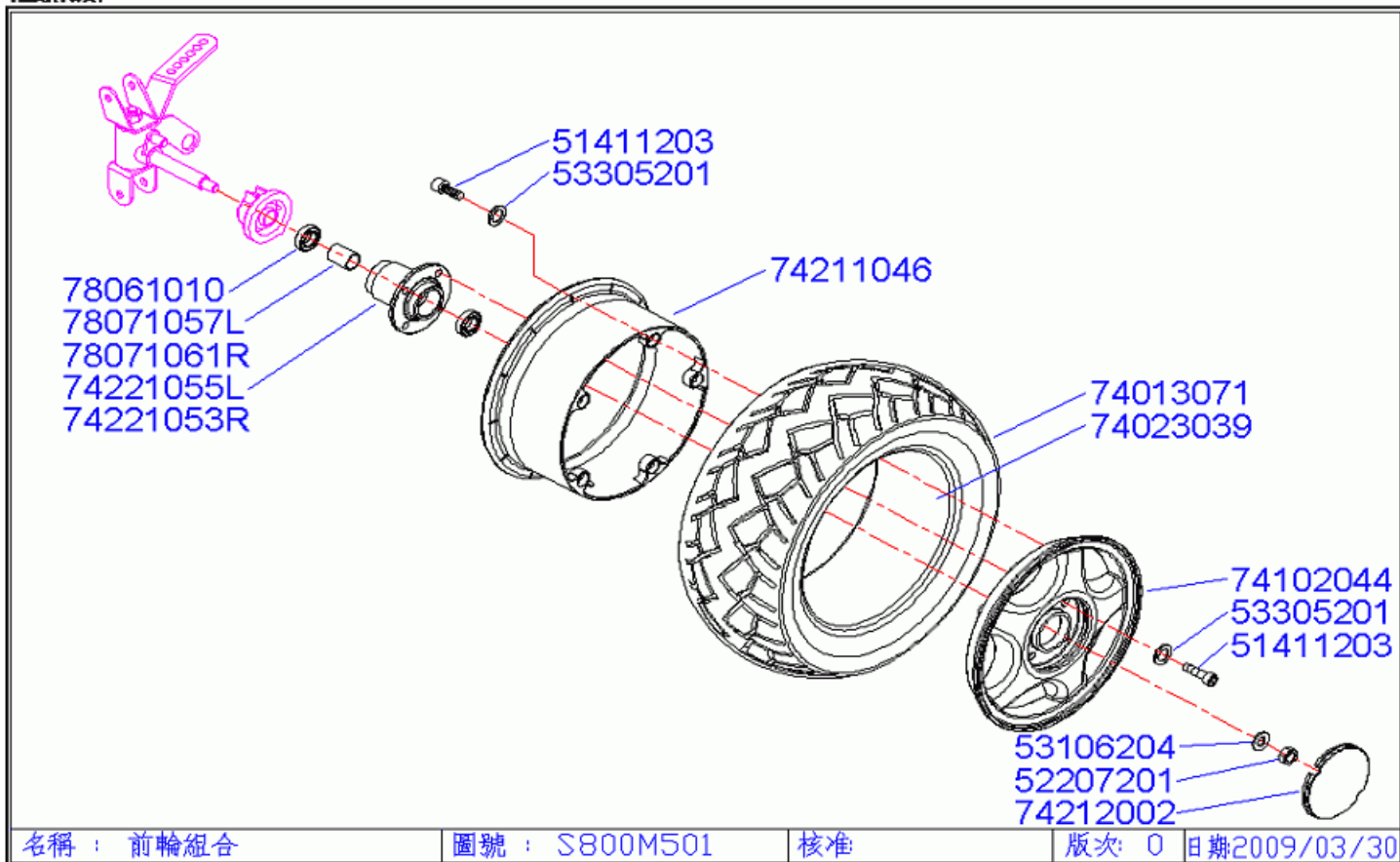

母件品號: S8	S800M501: 1 of 1	currency:USD	print by: 2009/7/1
料號 - 圖號 - 品名 Part NoDrawing NoDescription	規格 Specification	- 英文品名及規格 - Description	-- 數量 - -- Qty/Chair
S800M501	前輪組合	S8	S800M501

51411203	SFM8*20C	螺絲	套筒M8*20L鍍鋅	INNER HEXAGON SCREW M8*20L	18
52207201	NNM10P1C	尼龍螺帽	M10*P1.5鋅(40H)	NYLON NUT (M10*P1.5)	2
53106204	WE10232C	平華司	φ 10.2* φ 25*1.8t鍍鋅	FLAT WASHER Φ10.2*25*1.8T	2
53305201	WS08095D	彈簧華司	M8鍍鋅	SPRING WASHER(M6)	18
74013071	-	外胎	115/55-8 IA-2645黑 胎(內4.10/3.50-6 S8.S12後*2)	OUTSIDE TYRE	2
74023039	-	內胎	4.10/3.50-6 TR87 90/90(配 合115/55-8 S8.S12後*2)	INNER TYRE	2
74102044	P1800612	14"車輪本體外 框(HERFON)	閃銀,無氣孔(3.00-8 14") (S8*4祥大)	-	2
74211046	S8000602	8"鋁圈內框(大)	115/55-8(S8*4.S12後*2祥)	8" ALUMIMUM INNER RIM	2
74212002	P1800608	14"輪圈 蓋(HERFON)	ABS閃銀(配祥鋁圈S8*2(宏	-	2
74221053	S8000603	前輪鞍	85.5L長 電著(S8*1毓)	-	1
74221055	S8000605	碼錶前輪鞍	67L短 電著(S8*1毓)	-	1
78061010	BR6902ZZ	軸承	6902鐵蓋 (PF12356前輪*4) (合)	BEARING 6902 CWB	4
78071057	S8000609	前左輪鞍間隔環	φ 19*1.8t*26.4L鍍鋅 S8*1	-	1
78071061	S8000610	前右輪鞍間隔環	φ 19*1.8t*36.2L鍍 鋅(S8.S9*1煜)	-	1

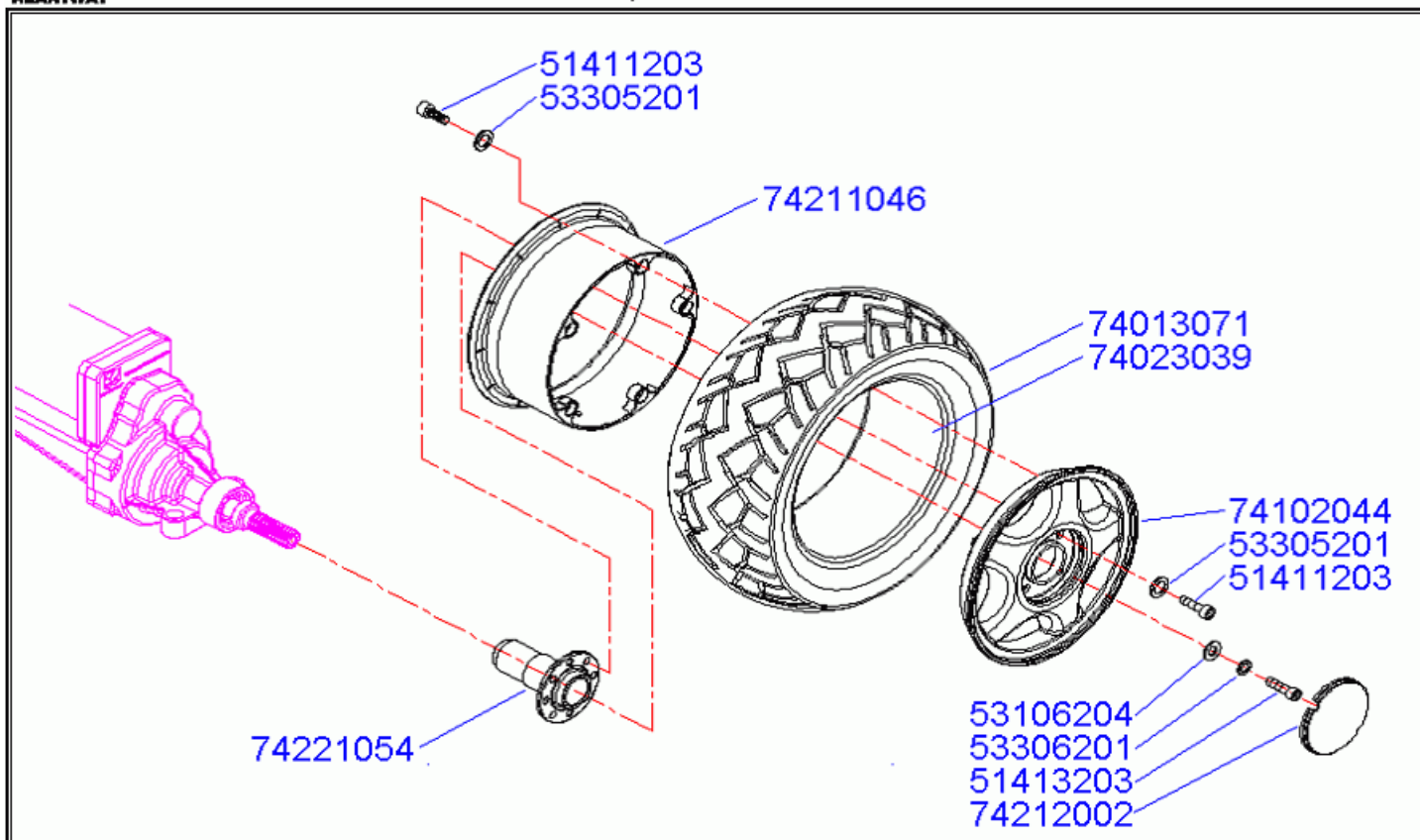

名稱：後輪組合 圖號：S800M601 核准 版次：0 日期2009/04/15

母件品號: S8		S800M601: 1 of 1		currency:USD	print by: 2009/7/1
料號 - 圖號 - 品名	規格	- 英文品名及規格		-- 數量	-
Part NoDrawing NoDescription	Specification	- Description		-- Qty/Chair	
S800M601	後輪組合	S8	S800M601		
51411203	SFM8*20C 螺絲	套筒M8*20L鍍鋅	INNER HEXAGON SCREW M8*20L	18	
51413203	- 螺絲(PTF7傳動軸*2)	套筒M10*P1.0*25L鍍鋅(凱)	SCREW M10*P1.0*25	2	
53106204	WE10232C 平華司	φ 10.2* φ 25*1.8t鍍鋅	FLAT WASHER Φ10.2*25*1.8T	2	
53305201	WS08095D 彈簧華司	M8鍍鋅	SPRING WASHER(M6)	18	
53306201	- 彈簧華司	M10鍍鋅(PT7.PF7)(鍾)	SPRING WASHER M10	2	
74013071	- 外胎	115/55-8 IA-2645黑胎(內4.10/3.50-6 S8.S12後*2)	OUTSIDE TYRE	2	
74023039	- 內胎	4.10/3.50-6 TR87 90/90(配合115/55-8 S8.S12後*2)	INNER TYRE	2	
74102044	P1800612 14"車輪本體外框(HERFON)	閃銀,無氣孔(3.00-8 14") (S8*4祥大)	-	2	
74211046	S8000602 8"鋁圈內框(大)	115/55-8(S8*4.S12後*2祥)	8" ALUMIMUM INNER RIM	2	
74212002	P1800608 14"輪圈蓋(HERFON)	ABS閃銀(配祥鋁圈S8*2(宏	-	2	
74221054	S8000604 後輪殼	100.5L電著(S8*2無利毓)	-	2	

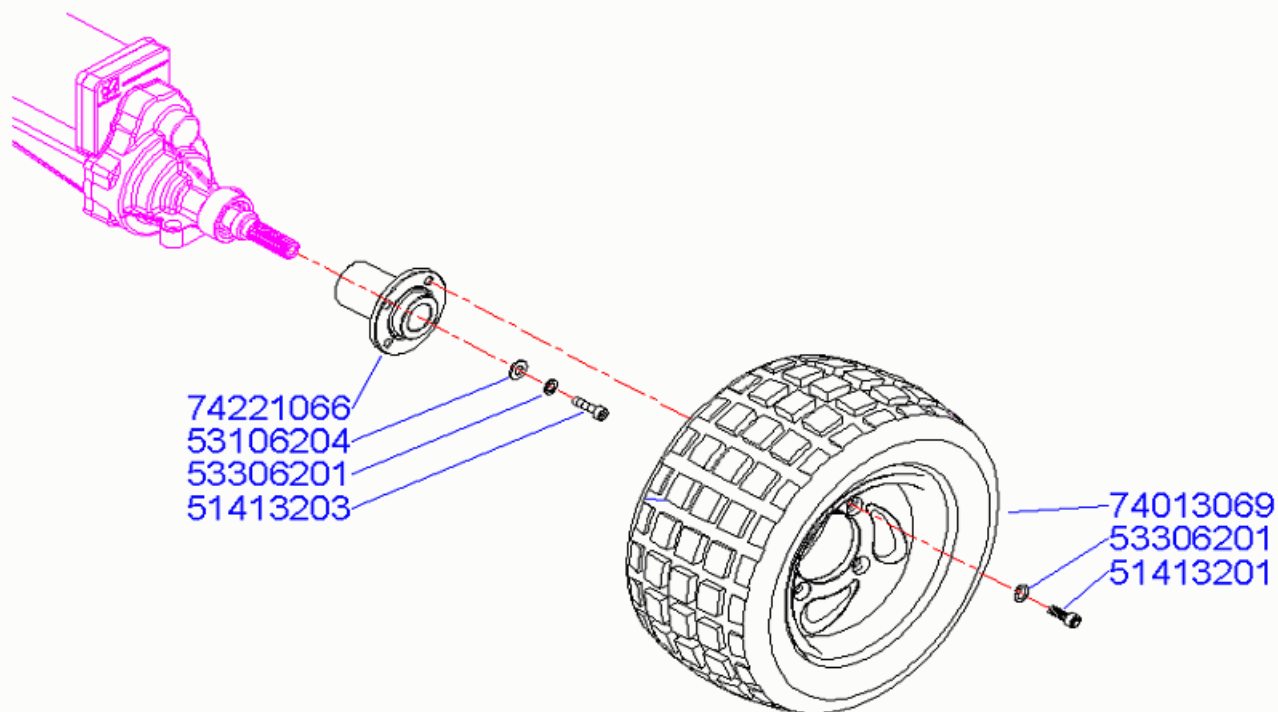

名稱：大後輪組合 圖號：S800M602 核准 版次：0 日期2009/04/15

母件品號: S8		S800M602: 1 of 1		currency:USD	print by: 2009/7/1
料號 - 圖號 - 品名	規格	- 英文品名及規格		-- 數量 --	-
Part NoDrawing NoDescription	Specification	- Description		-- Qty/Chair	
S800M602	大後輪組合	S8	S800M602		
51413201	- 螺絲	套 筒M10*35L鋅(P11.P11R*2貫)	INNER HEXAGON SCREW M10*35L	8	
51413203	- 螺絲(PTF7傳動軸*2)	套筒M10*P1.0*25L鍍鋅(凱)	SCREW M10*P1.0*25	2	
53106204	WE10232C 平華司	φ 10.2* φ 25*1.8t鍍鋅	FLAT WASHER Φ 10.2*25*1.8T	2	
53306201	- 彈簧華司	M10鍍鋅(PT7.PF7)(鍾)	SPRING WASHER M10	10	
74013069	- 14"後輪總成	14*6.50-8 TL(IA-2887) (PTF7X.P19*2)	-	2	
74221066	S8000611 後輪殼	88.5L電著(S8X*2毓)	-	2	